

# Hubbell Flush Poke-Through and Service Fitting Assembly

## Installation Instructions

### OUTLET BOXES AND FITTINGS CLASSIFIED FOR FIRE RESISTANCE English

Type PT2X2 factory assembled to an above-floor-service fitting (including wire receptacle). See below for the complete catalog numbering sequence. For use in 1, 1-1/2, 2, 3, or 4 hour rated unprotected reinforced concrete floors or in 1, 1-1/2, 2, or 3 hour rated floors employing steel form units and concrete topping (D900-Series designs), or concrete floors with suspended ceilings. (Fire resistance designs with suspended ceilings should have provisions for accessibility in the ceiling area below the poke-through fittings.)

The assembled poke-through device and fitting will not reduce the ratings of the floor assembly when the thickness and type of concrete (required for a specific rating) are within the specified limits and the device is installed as specified.

**CAUTION:** Nonmetallic flange/cover are not intended to be used in high traffic installations and are not intended to support furniture.

**CONCRETE** - Minimum thickness of structural concrete topping of 2-1/4 in. over metal deck or a minimum of 3 in. thick reinforced concrete slab. Unit weight of concrete to be 113 to 155 pounds per cubic foot.

**INSTALLATION** - Mounted in 3 in. diameter drilled holes in concrete per instructions accompanying poke-through fittings, outlet boxes, and abandonment fittings.

**SPACING** - Minimum of 2 ft. on centers and not more than one unit per each 65 sq. ft. of floor area in each span.

### INSTALLATION INSTRUCTIONS

#### Installation Instructions for Factory Assembled and Pre-Wired Flush Poke-Through and Service Fitting type PT2X2

- Note:** wiring connections may be made above the floor before insertion in the hole, or below the floor after insertion in the hole.
- NOTICE:** For installation by a qualified electrician in accordance with national and local electrical codes and the following instructions.
- Check that the device's type and rating are suitable for the application.
- CAUTION: USE COPPER CONDUCTORS ONLY.**
- Select conductors having 90°C or higher rated insulation and sufficient ampacity in accordance with the 60°C column of National Electrical Code® Table 310-16 or Canadian Electrical Code Table 2.
- Cut a 6" dia. hole in carpet.
- Core drill a 3" dia. hole through the concrete floor.
- Before inserting the Poke-Through Fitting into the hole, set the adjustable lower fire barrier to the floor thickness dimension "A". (See Fig. 1 for slab and deck illustrations.)  
\* Make wire and conduit connections in junction box according to national and local electrical code requirements.
- Insert the Poke-Through Fitting into the hole and orient for desired power and voice/data orientation. Step on the Installation Plate (or the Flush Service Fitting) to seat the Poke-Through in the floor.
- NOTICE:** Section 800-52(2) of the National Electrical Code® and rule 60-306(3) of the Canadian Electrical Code **FORBID** Power Conductors sharing a common compartment or conduit with communications conductors.
- Push down until the Installation Plate (or the Flush Service Fitting) sits flush against the floor.
- For supplemental securing to the floor, appropriate anchors may be fastened into the floor through holes provided in the metal bracket.

# Ensemble traversée de plancher affleurante et accessoire de service de Hubbell

## Directives de montage

### BOÎTES DE PRISES ET ACCESSOIRES RÉSISTANTS AU FEU Français

Type PT2X2 monté en usine pour un service sur le plancher, incluant une prise câblée. Voir plus bas pour les numéros de référence. Pour usage dans les planchers de béton armé non protégés ayant un temps de résistance au feu de 1, 1½, 2, 3 ou 4 heures ou dans les planchers en acier recouverts de béton ayant une résistance au feu de 1, 1½, 2 ou 3 heures (designs de la série D900), ou les planchers de béton avec plafonds suspendus. (Les designs résistants au feu avec plafonds suspendus doivent permettre l'accès dans le plafond sous le dispositif de traversée de plancher.)

L'ensemble traversée et accessoires ne réduira pas la valeur assignée de résistance au feu du plancher lorsque l'épaisseur et le type de béton (requis pour une valeur assignée spécifique) sont conformes aux limites spécifiées et que le dispositif est installé selon les directives prescrites.

**ATTENTION:** Les couvercles et rebords non métalliques ne sont pas prévus pour les endroits à grande circulation ni pour supporter les meubles.

**BÉTON** - Couche minimum de béton de structure de 57 mm sur une forme de métal ou une dalle de béton armé d'un minimum de 76 mm. La masse volumique du béton doit être de 1,8 à 2,5 kg/L.

**MONTAGE** - Montage dans une ouverture de 76 mm pratiquée dans le béton selon les directives qui accompagnent les accessoires de traversée de plancher, les boîtes de prises et les accessoires d'annulation.

**ESPACEMENT** - Minimum de 60 cm entre centres et pas plus d'une unité par 6 m<sup>2</sup> de plancher dans chaque portée.

### DIRECTIVES DE MONTAGE

#### Traversée de plancher affleurante montée et câblée en usine avec dispositif de type PT2X2

- REMARQUE** - Les connexions peuvent être faites au-dessus du plancher avant l'insertion du dispositif dans l'ouverture du plancher ou sous le plancher, après l'insertion du dispositif dans l'ouverture.
- AVIS** - Doit être installé par un électricien qualifié conformément aux codes de l'électricité nationaux et locaux et selon les directives suivantes.
- S'assurer que le type et les caractéristiques nominales de ce dispositif conviennent à l'application.
- ATTENTION - EMPLOYER UNIQUEMENT DES CONDUCTEURS EN CUIVRE.**
- Choisir des conducteurs dont la résistance thermique de l'isolant est de 90°C ou plus et de capacité de courant admissible suffisante selon le Code canadien de l'électricité, tableau 2.
- Découper une ouverture de 15 cm de diamètre dans le tapis.
- Au moyen d'un trépan, pratiquer une ouverture de 76 mm dans le plancher de béton.
- Avant d'insérer le dispositif de traversée dans l'ouverture, régler le coupe feu inférieur selon l'épaisseur «A» du plancher ou de la dalle. (Voir la fig. 1)  
\* Établir les connexions électriques et les raccords de conduit dans la boîte de dérivation selon les exigences des codes nationaux et locaux.
- Insérer la traversée de plancher dans l'ouverture et l'orienter selon les besoins. Appuyer le pied sur la plaque de montage (ou l'accessoire de montage affleurant) pour bien fixer la traversée dans le plancher.
- REMARQUE** - Le règlement 60-306(3) du Code canadien de l'électricité **INTERDIT** le partage d'une même boîte ou d'un même conduit par des conducteurs de communication et de puissance.
- Appuyer sur l'ensemble jusqu'à ce que l'accessoire de service affleurant soit de niveau avec le plancher.

# Conjunto boquilla horada-piso y accesorio de aplicación al ras de Hubbell

## Instrucciones de instalación

### CAJAS DE TOMACORRIENTE Y ACCESORIOS RESISTENTES AL FUEGO Español

Tipo PT2X2 montado en fábrica a un accesorio de aplicación sobre el piso (incluido el tomacorriente cableado). Ver más adelante la serie completa de números de catálogo. Para pisos de hormigón armado sin protección con resistencia al fuego de 1, 1½, 2, 3 ó 4 horas, o pisos de base de acero y carpeta de hormigón con resistencia al fuego de 1, 1½, 2 ó 3 horas (diseños de serie D900), o pisos de hormigón con cielorraso suspendido. (En los diseños resistentes al fuego con cielorraso suspendido, debería permitirse el acceso por el cielorraso bajo las boquillas horada-piso.)

La boquilla horada-piso y su accesorio no reducirán los valores asignados de resistencia al fuego del piso mientras el espesor y el tipo de hormigón (requeridos para determinado valor nominal) se mantengan dentro de los límites especificados y el dispositivo se instale siguiendo las instrucciones.

**¡CUIDADO!** - Las tapas/rebordes no metálicas no están previstas para usarse en instalaciones con mucho tránsito ni para sostener muebles.

**HORMIGÓN** - Carpeta de hormigón estructural de 57 mm de espesor, como mínimo, sobre base metálica o losa de hormigón armado de 76 mm de espesor, como mínimo. La masa unitaria del hormigón deberá ser de 1,8 a 2,5 kg/L.

**INSTALACIÓN** - Se fijan en aberturas de 76 mm de diámetro perforadas en el hormigón siguiendo las instrucciones que acompañan las boquillas horada-piso, las cajas de tomacorrientes y los accesorios de anulación.

**SEPARACIÓN** - Mínima de 60 cm. entre los centros y no más de un dispositivo cada 6 m<sup>2</sup> de superficie del piso en cada tramo.

### INSTRUCCIONES DE INSTALACIÓN

#### Boquilla horada-piso y accesorio de aplicación al ras montados y precableados en fábrica, de tipo PT2X2

- NOTA** - Las conexiones de cableado pueden hacerse por arriba del piso antes de insertarlo en la abertura, o por debajo del piso después de insertado.
- AVISO** - Para ser instalado por un electricista competente, de conformidad con los códigos eléctricos nacionales y locales y siguiendo estas instrucciones.
- Asegurarse de que el tipo y las características nominales del dispositivo sean apropiados para la instalación.
- CUIDADO - UTILIZAR SOLAMENTE CONDUCTORES DE COBRE**
- Elegir conductores con una resistencia térmica del aislante de 90 °C o más y de capacidad eléctrica suficiente, según la columna de 60 °C de la tabla 310-16 de la Norma oficial mexicana NOM-001-SEMP.
- Cortar un agujero de 15 cm de diámetro en la alfombra.
- Taladrar con mecha hueca una abertura de 76 mm de diámetro a través del piso de hormigón.
- Antes de insertar la boquilla horada-piso en la abertura, ajustar el cortafuegos inferior al espesor «A» de la losa o del piso (ver la fig.).  
\* Hacer las conexiones de cables y conductos en la caja de derivación según los requisitos de los códigos eléctricos nacionales y locales.
- Insertar la boquilla horada-piso en la abertura y orientarla en la posición conveniente para los cables de energía y fonía/datos. Apoyar el pie sobre la placa de instalación (o el accesorio de aplicación al ras) para que la boquilla horada-piso quede bien empotrada a nivel del piso.
- AVISO:** Como se indica en la sección 800-52(2) de la Norma oficial mexicana NOM-001-SEMP, **ESTÁ PROHIBIDO** que los conductores de energía eléctrica compartan un receptáculo o conduit común con los conductores de comunicaciones.



**FOR COMMUNICATION SERVICE**

Supplied with 2 Hubbell category 5E type HXJ series jacks.

**ABANDONMENT**

1. For Abandonment refer to Hubbell Abandonment products
2. Abandonment Plates AP2GY, AP2I or Closure Plug FRP250.
3. In order to remove the Poke-Through Fitting, loosen the two positioning clips by removing the Philips screws.
4. Flange and cover may be removed without requiring removal of power receptacle.

**English**

12. Pour une fixation plus solide au plancher, des boulons d'ancrage appropriés peuvent être enfoncés dans le plancher par les ouvertures prévues à cet effet dans la bride de métal.

**SERVICE DE COMMUNICATION**

L'accessoire de service est livré avec 2 jacks catégorie 5E, série HXJ, de Hubbell .

**ANNULATION DE SERVICE**

1. Se reporter aux produits Hubbell d'annulation de service.
2. Plaques d'annulation de service AP2GY, AP2I ou obturateur FRP250.
3. Pour enlever le dispositif de traversée de plancher, desserrer les deux pinces de positionnement en enlevant les vis Philips.
4. Le rebord et le couvercle peuvent être enlevés sans qu'il faille retirer la prise d'énergie.

**Français**

11. Hacer presión hacia abajo hasta que la placa de instalación (o el accesorio de aplicación al ras) quede apoyada a nivel del piso.
12. Para que el dispositivo quede más firme, puede fijarse al piso con pernos de anclaje apropiados a través de los orificios previstos en la platina de fijación

**PARA EL SERVICIO DE COMUNICACIONES**

El accesorio se provee con 2 jacks categoría 5E, serie HXJ de Hubbell.

**ANULACIÓN DE SERVICIO**

1. Ver los productos de Hubbell para anulación de servicio.
2. Placas de anulación AP2GY, AP2I o obturador FRP250.
3. Para retirar la boquilla horada-piso, aflojar las dos pinzas de posicionamiento quitando los tornillos Philips.
4. El reborde y la tapa pueden retirarse sin necesidad de quitar el tomacorriente.

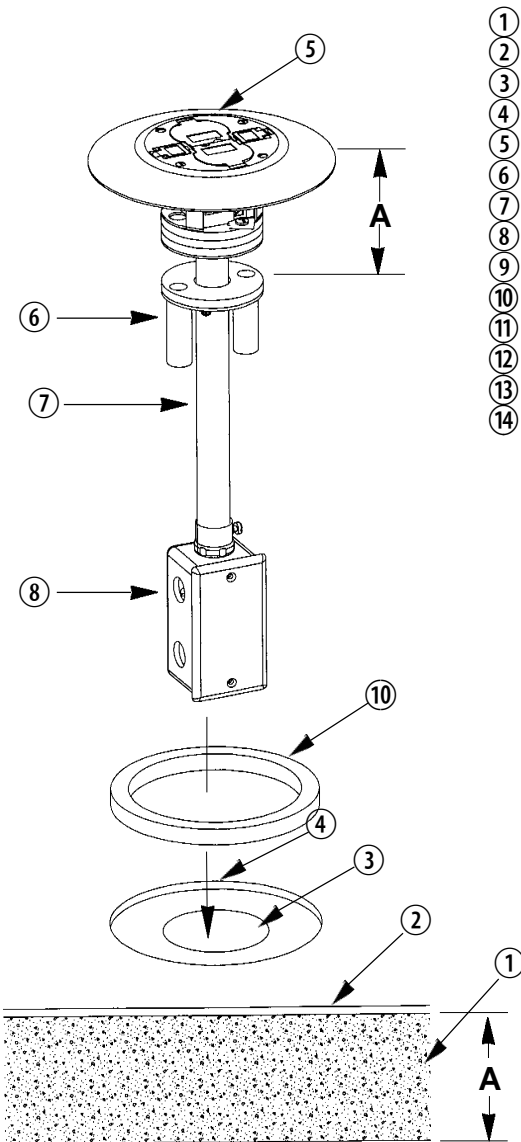
**Español****Fig. 1**

- 1 Slab or Deck Floor
- 2 Carpet
- 3 3" Cored Concrete Floor Hole
- 4 6" Cut Carpet Hole
- 5 Service Fitting
- 6 Telecom Conduit
- 7 Power Conduit
- 8 Junction Box
- 9 Supplemental Mounting Holes
- 10 Floor Gasket
- 11 Carpet Flange
- 12 Style Line® Receptacle
- 13 HXJ Telecom Jacks
- 14 Cover Plate

- 1 Dalle de béton ou plancher
- 2 Tapis
- 3 Ouverture de 76 mm dans plancher de béton
- 4 Ouverture de 15 cm dans tapis
- 5 Accessoire de service
- 6 Conduit de télécommunication
- 7 Conduit d'énergie
- 8 Boîte de dérivation
- 9 Ouvertures de fixation additionnelles
- 10 Garniture de plancher
- 11 Collet pour tapis
- 12 Prise Style Line<sup>MD</sup>
- 13 Jacks de télécommunication HXJ
- 14 Plaque de couverture

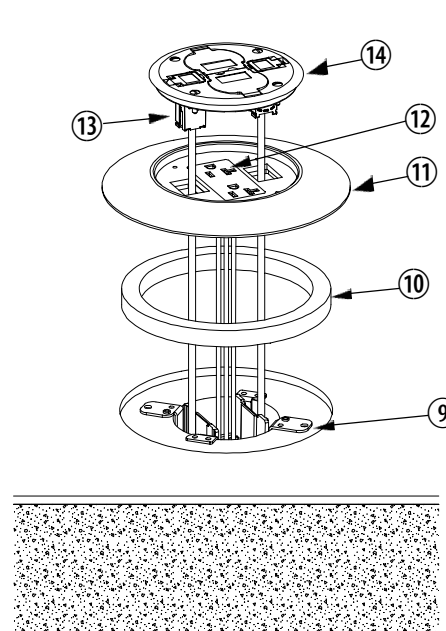

- 1 Losa de hormigón o piso
- 2 Alfombra
- 3 Abertura de 76 mm en el piso de hormigón
- 4 Abertura de 15 cm en la alfombra
- 5 Accesorio de servicio
- 6 Conductor de telecomunicaciones
- 7 Conductor eléctrico
- 8 Caja de derivación
- 9 Orificios de fijación complementarios
- 10 Junta de piso
- 11 Reborde para alfombra
- 12 Tomacorriente Style Line<sup>MR</sup>
- 13 Jacks de telecomunicaciones HXJ
- 14 Placa cobertura

**HUBBELL DE MÉXICO** garantiza este producto, de estar libre de defectos en materiales y mano de obra por un año a partir de su compra. Hubbell reparará o reemplazará el artículo a su juicio en un plazo de 60 días. Esta garantía no cubre desgastes por uso normal o daños ocasionados por accidente, mal uso, abuso o negligencia. El vendedor no otorga otras garantías y excluye expresamente daños incidentales o consecuenciales inherentes a su uso.

**HUBBELL DE MÉXICO, S.A. DE C.V.**

Av. Coyoacán # 1051

México, D.F. 03100

Tel.: (5)575 - 2022

Fax: (5)559 - 8626